

TROBALLA ARQUEOLÒGICA A CAN FLAQUER

Josep M^a Blanch i Esteve

INTRODUCCIÓ

El meu escrit publicat a NOTES N^o 8, relatiu a les masies de Can Pantiquet i Can Flaquer, ha despertat la inquietud dels pagesos de Can Flaquer per conèixer l'origen de la casa on varen néixer. Les circumstàncies de l'enfonsada d'una mina situada a la part esquerra de la façana, al costat del pou i la torre de guaita de Can Pantiquet, ha fet que, en la neteja de la mina, apareguessin restes arqueològiques de gran interès.

La troballa l'han feta els germans Pedragosa a principis de 1995. Amb molta cura s'han anat separant la terra, les pedres i els bocins de ceràmica. Passo a la descripció de les peces que s'han descobert una vegada rentades i estudiades, per tal que quedi constància del fet.

Descripció de les troballes

Figura 1. Primera troballa. Fragment de la part estàtica d'un molí manual prehistòric del tipus barquiforme, de pedra granítica rogenca, pròpia de la Conreria. Li falta la part mòbil que normalment era de la mateixa pedra de base plana, amb incisions, per afavorir l'esmicolament del gra.

Dit fragment té tota la perifèria encerclada d'una capa calcària fortament incrustada, el que fa pensar que porta molts anys rodejada d'ambients humits.

Podria ser un dels molins ibèrics, de l'època romana, ja que més tard quedaren en desús.

La majoria dels molins es troben al costat del forn domèstic. El fet que aquest fragment s'hagi trobat enterrat en l'argamassa de la mina avala la hipòtesi que, posteriorment a la seva època, possible-

ment en l'edat mitjana, fou fragmentat i reutilitzat com a material de construcció.

Figura 2. Segona troballa. Són dos fragments de ceràmica possiblement ibèrica, segle V a. de JC., fins a finals del Segle I d. de JC. És una ceràmica feta a torn, de pasta depurada, cuita a una temperatura d'uns 950°C. i decorada externament per un pigment de color granatós. La decoració, tal com s'ha dit, és feta a pinzellades de color manganès, de fines línies concèntriques, en número de quatre, i que denoten clarament la utilització del pinzell-pinta. Per la forma esfèrica, color, gruix i decoració plena de primitivisme, s'hi descobreix una reminiscència ibèrica, que es conserva al sud de Catalunya fins a l'Edat Mitjana, i, al Sud de l'Aragó fins ben entrat el segle passat.

Figures 3, 4, 5 i 6. A principis de l'any 1892, E.S. MORSE publicà en el Butlletí de l'Institut d'ESSEX, volum XXIV, part 1.2.3., un valuós estudi sobre les antigues formes de terracota per a cobertes. La més primitiva, trobada a les ruïnes del temple d'Hera a l'Olimpia (640 a. de C.), consistia en dos elements, una teula ampla, quadrada o rectangular (*tègula*) i una teula estreta semicilíndrica (*ímbrex*), lleugerament afinada en un extrem, amb la finalitat de l'encaix. La teula era col·locada a la teulada, amb la part còncaua mirant a dalt, i la ímbrex al revés, o sigui la cara còncaua mirant a baix, cobrint l'empuladura entre les dues *tègules* adjacents.

MORSE va acabar el seu estudi afirmant que les teules antigues per a cobertes s'agrupaven en tipus: (*Fig. 3*)

- A.- Teula asiàtica, aràbiga normal.
- B.- " belga.
- C.- " plana o germànica.

La tipus A (o normal) es la forma més primitiva coneguda i que cobreix la majoria de teulades de la nostra comunitat i d'Àsia, Àsia Menor, Grècia, Itàlia, Sicília i Espanya; en general, tot el nord de la Mediterrània i les Colònies Portugueses i Espanyoles d'Ultramar.

La *tègula* còncaua o aràbiga, dona pas a la *tègula* ampla i plana que dominà els edificis monumentals de Grècia i Roma (*Fig. 4*), (veure Museu de Badalona), col·locades també en els enterraments romans, al costat dels camins (*Fig. 5*), tal com es pot contemplar en la Plaça de la Villa de Madrid, a Barcelona.

Les fraccions de *tègules* romanes trobades a la mina de la masia de Can Flaquer, (*Fig. 6*) corresponen al tipus de les existents en el Museu de Badalona, trobades en les excavacions arqueològiques de

dita ciutat. Segurament foren empleades a l'Edat Mitjana per a vestir la mina d'aigua o el pas de fugida de la masia en cas de perill, donada la seva proximitat a la torre de defensa i a la poca profunditat de la mina, fet que fa dubtar que fos construïda per a la recerca de l'aigua.

De les *tègules* trobades a Can Flaquer, podem dubtar que s'utilitzessin en una coberta o en una incineració, però el que sí és segur és que els fragments corresponen a les clàssiques *tègules* romanes utilitzades a Catalunya entre els segles II a.C. i IV d.C.

Cal veure, doncs, que semblar inquietuds és recollir uns fruits molt estimats per ajudar a la recerca de la nostra història. Si el Centre d'Estudis Molletans continua la tasca, com espero i desitjo, el contagi d'inquietuds arribarà a la gent estudiosa més jove, més preparada i, per tant, valgui la redundància, més inquieta i per a ells està reservada la capsa tancada de les recerques de les restes arqueològiques de Mollet, que sens dubte hi són i a voltes passem i no les sabem veure. Aquesta és l'ambició que ens mou i fa que NOTES sigui el confident dels seus lectors i, com a tal, segueixi aportant la riquesa d'una ajuda modesta però eficaç.



Figura 1. Fragment de molí prehistòric, tipus barquiforme, part interior o estàtica

NOTES 9



Figura 2. Fragments de ceràmica ibèrica (s. V aC.-finals s. I dC.)

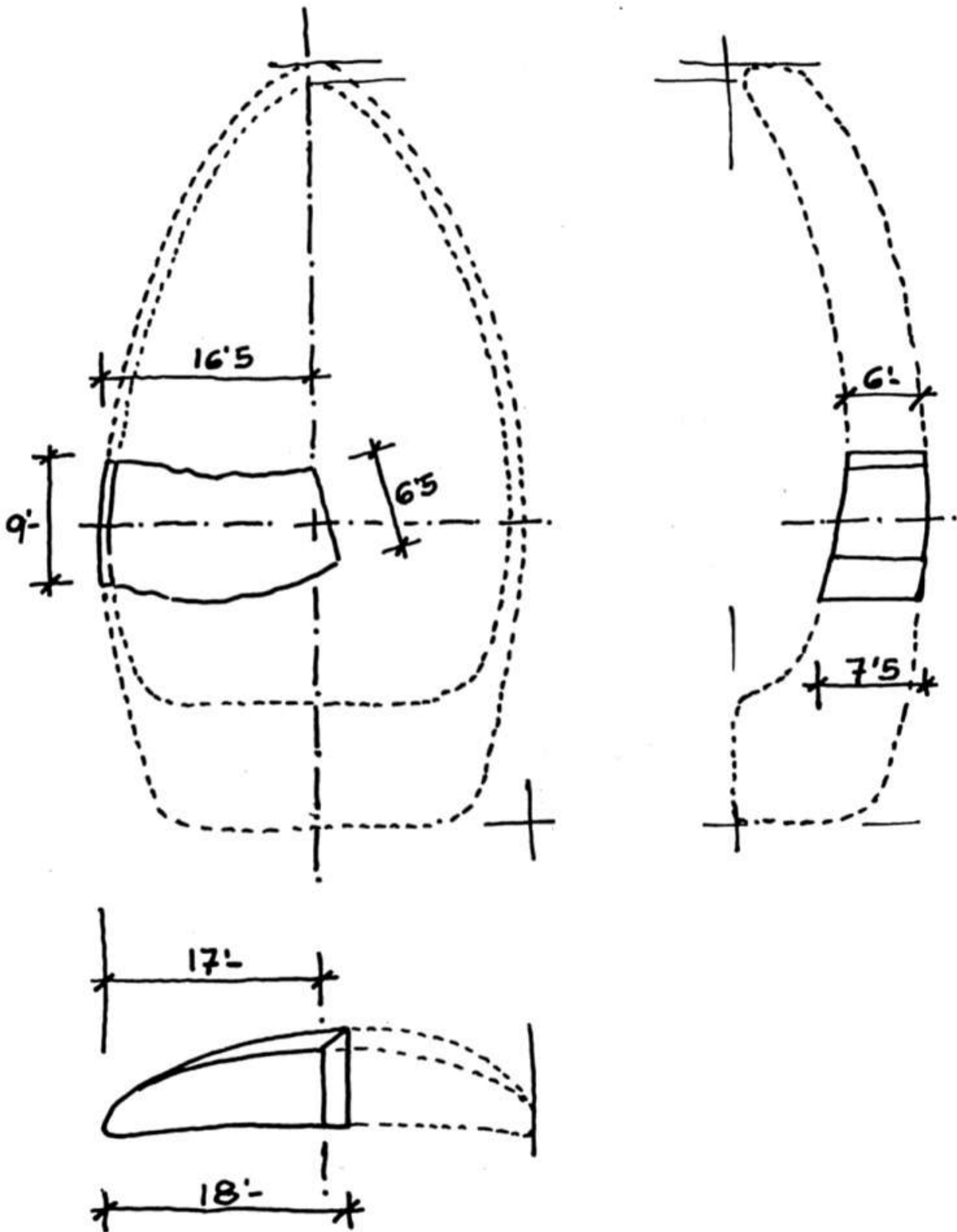

Figura 3. Tipus de teules antigues

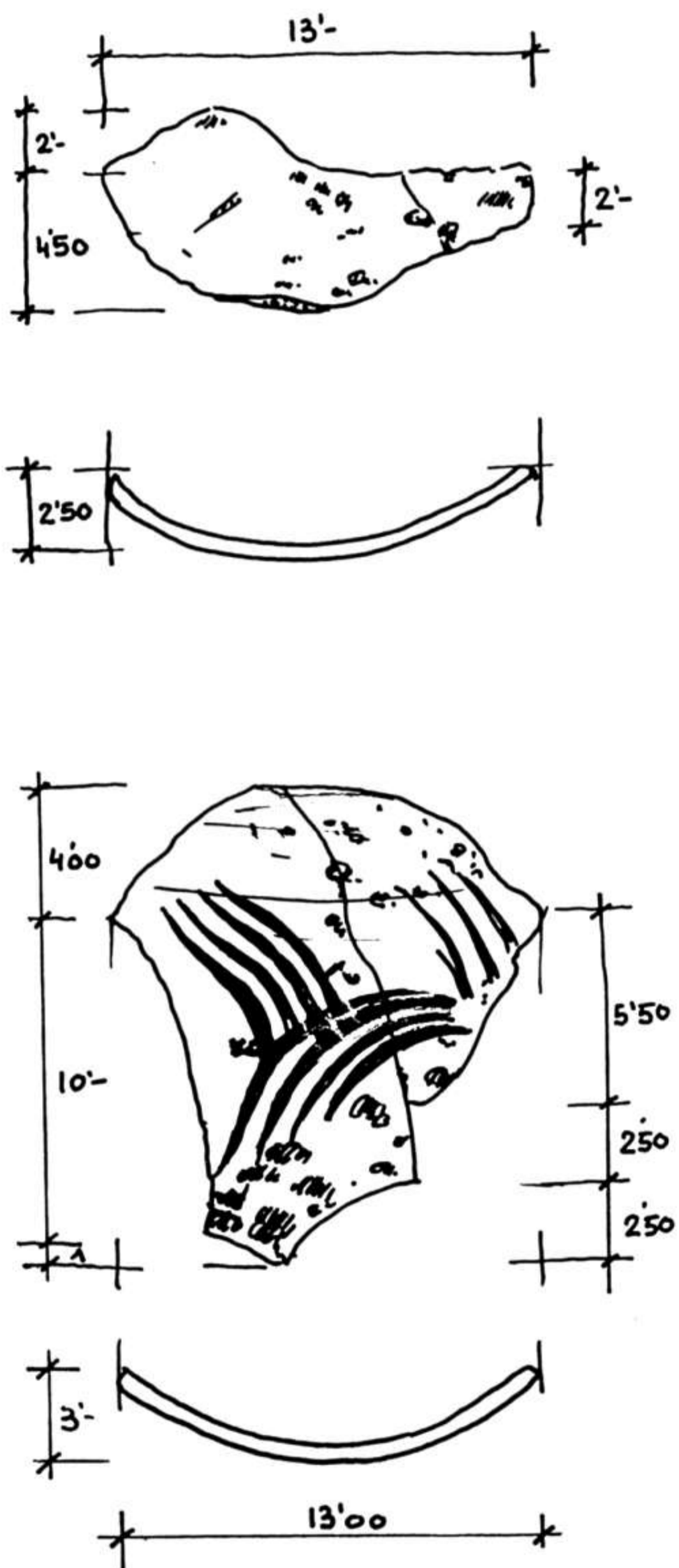

Figures 4. Disposició de les tègules

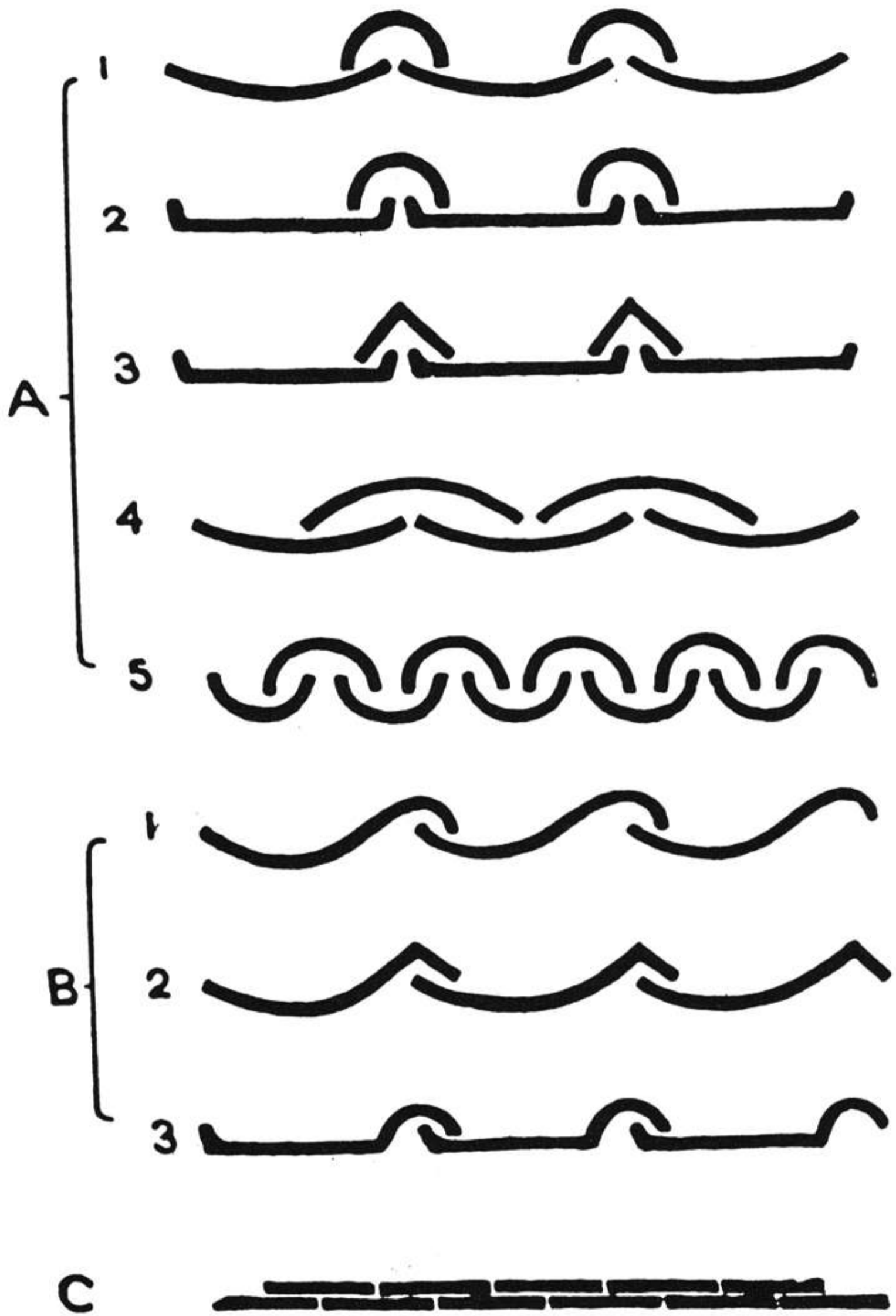
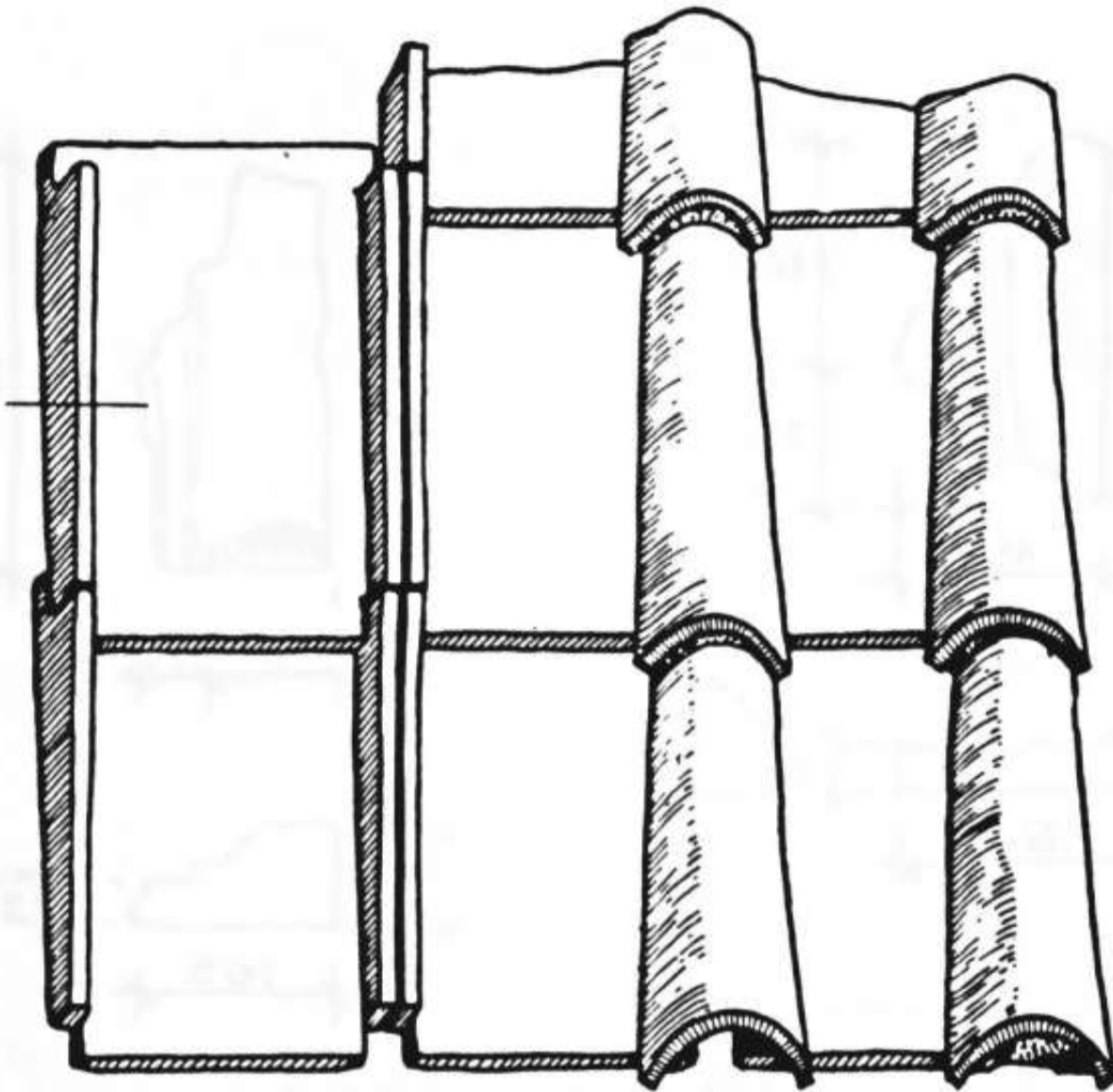
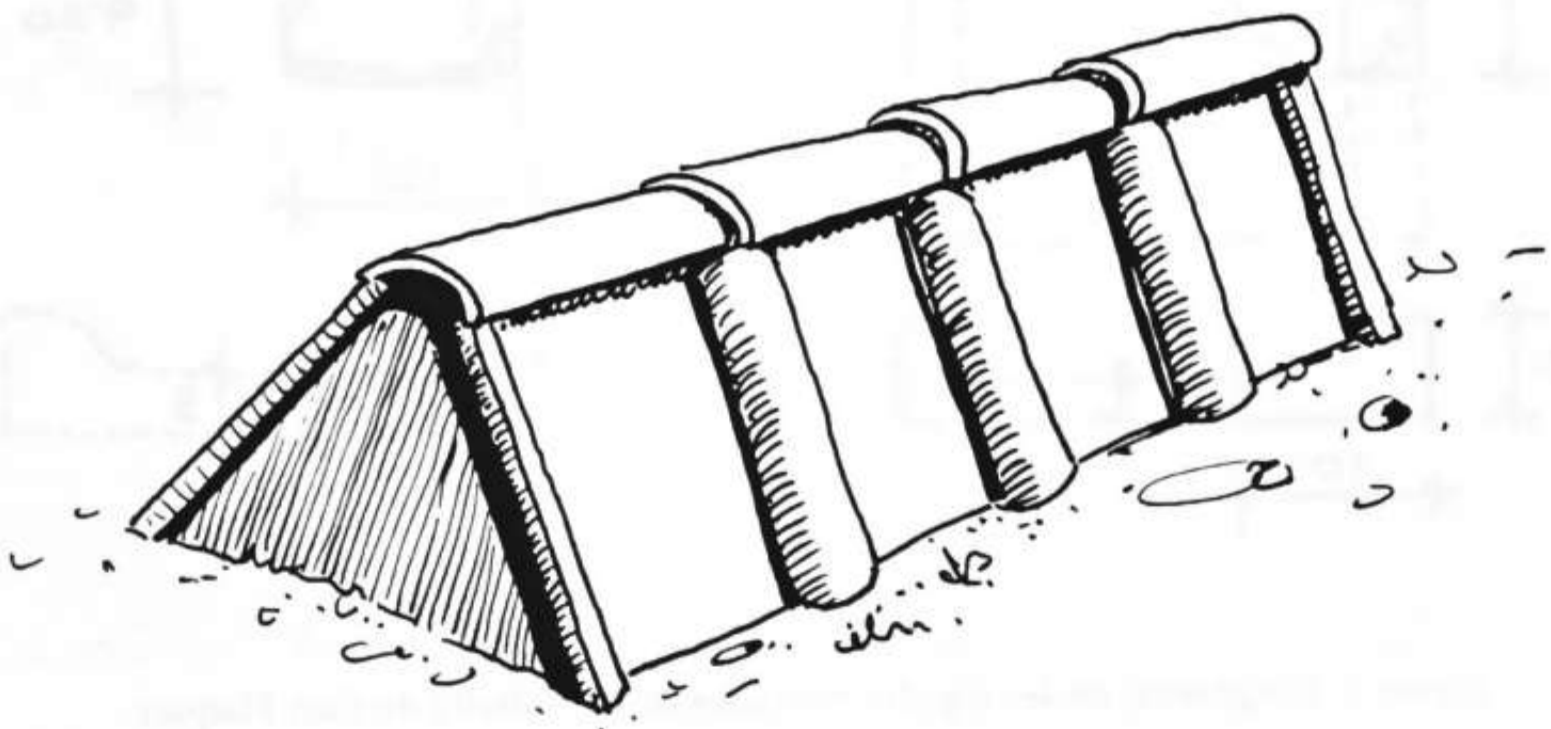

Figures 5. Tègules d'un enterrament romà

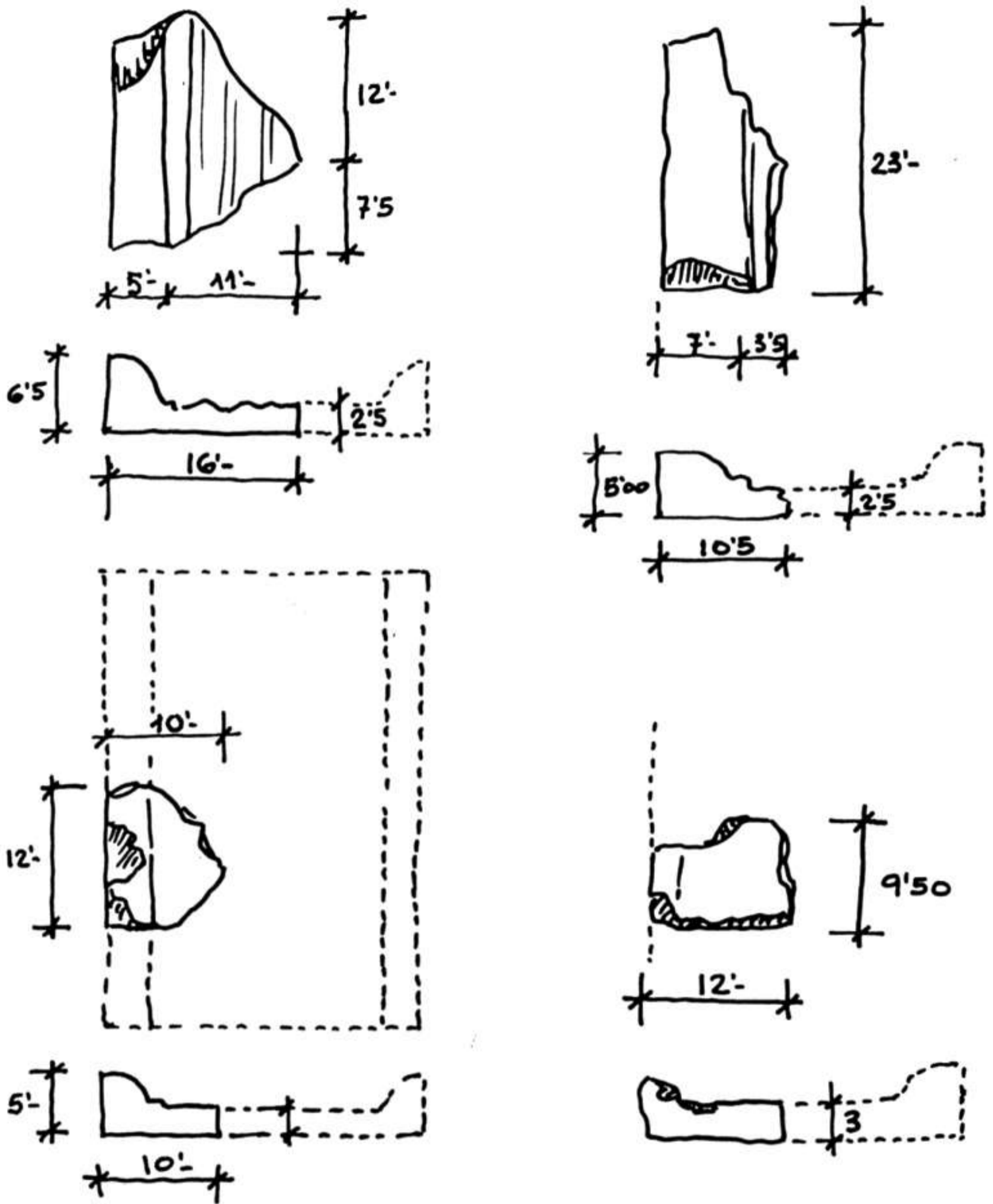

Figura 6. Fragments de les tègules romanes de la troballa de Can Flaquer.